

Link do produktu: <https://alpinpower.com.pl/m10x55-sruba-aluminiowa-din933-aluminium-6061-srubby-aluminiowe-szeszycokatne-p-4907.html>



M10x55 śruba aluminiowa din933 aluminium 6061 śruby aluminiowe sześciokątne

Cena	5,60 zł
Numer katalogowy	M10x55din933alu6061
Kod producenta	M10x55din933alu6061
Kod EAN	5907992410266
Liczba sztuk w opakowaniu	1
Materiał wykonania	ALUMINIUM 6061
Producent	ALPIN POWER
Rodzaj	śruba
Średnica gwintu	M10 skok gwintu 1,5 mm
Długość śruby mm	55
Kolor	srebrny
Norma	DIN 933 / ISO 4017
Wytrzymałość na rozciąganie (Rm)	288 MPa (~2937 kg/cm²)
Zalecany moment dokręcania	Gwint suchy: 9,0-11,0 Nm, Gwint lekko nasmarowany: 7,0-9,0 Nm
Cechy dodatkowe	Wysoki stosunek wytrzymałości do masy / dobra odporność na korozję / niemagnetyczne
Zastosowanie	Redukcja wagi / samolot / helikopter / samochód / łódź / jacht / skuter wodny / majsterkowanie DIY

Opis produktu

Oferta dotyczy **1 szt.**

Materiał - **ALUMINIUM 6061**

Średnica gwintu **d** - **M10**

Długość trzpienia/gwintu (bez łba) **L** - **55 mm**

Długość całkowita - **61,69 mm**

Wysokość łba **k** - **6,69 mm**

Przekątna łba **e** - **18,9 mm**

Rodzaj i skok gwintu - metryczny prawy **1,5**

Rozmiar pod klucz **s - 17 mm**

Gwint na całej długości trzpienia

Waga 1 szt. około - **12,751 gramów**

Norma - **DIN 933**

POWER

M 10

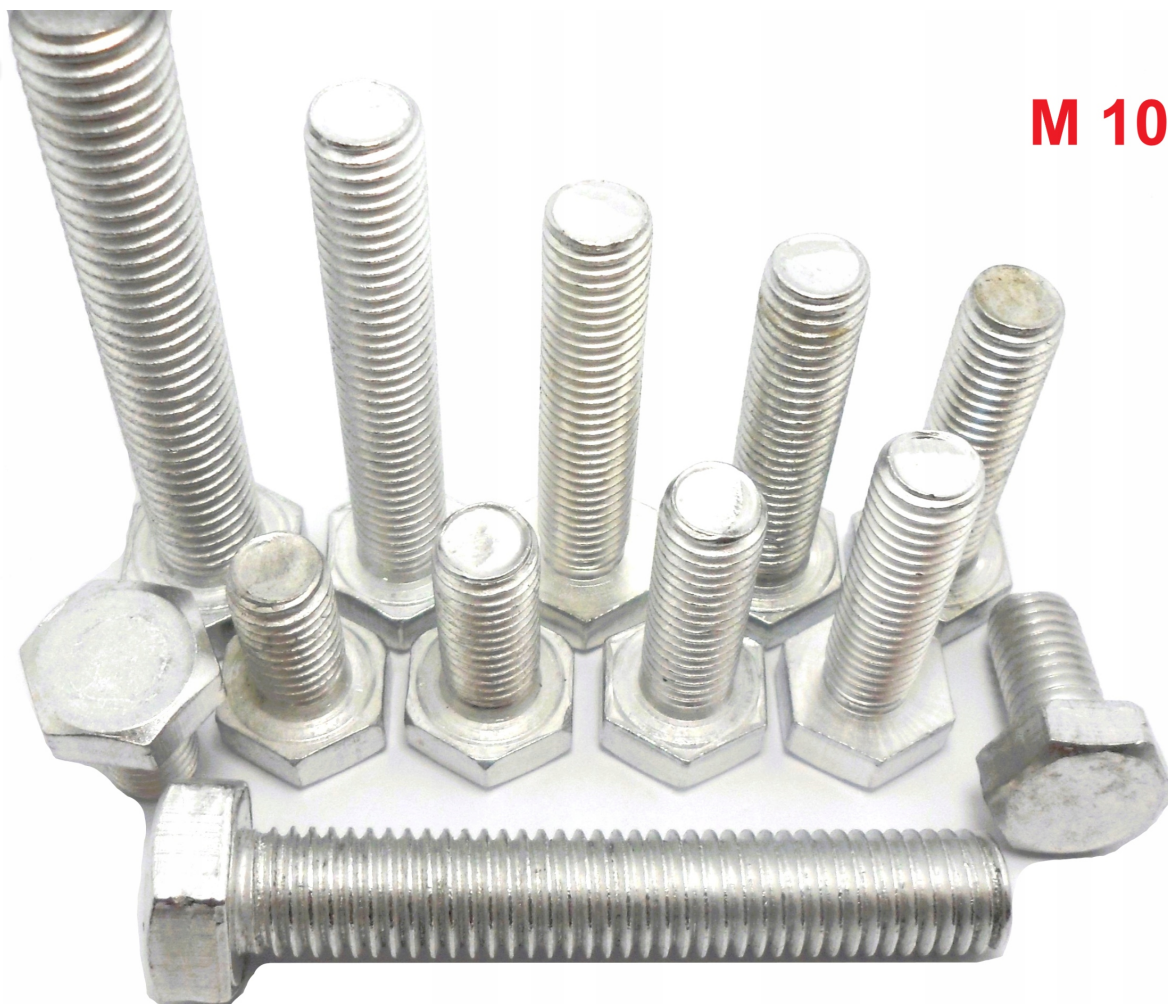

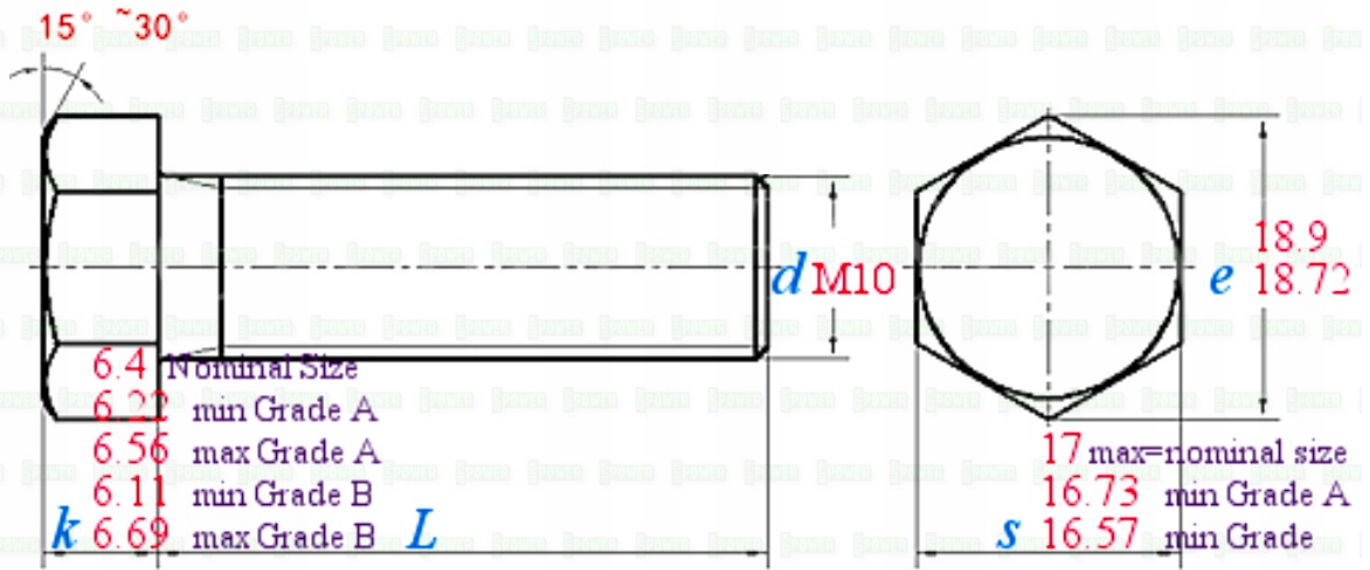

Tools for measuring screws

Yes ✓



Positive and negative tolerances can be accurate to 0.1-0.2mm

No X



These tool measurements are error-prone
The positive and negative tolerance error range is about 1-2 mm