

Link do produktu: <https://alpinpower.com.pl/m10x60-sruba-tytanowa-z-lbem-kulistym-imbusowa-iso-7380-sruby-tytan-grade-5-p-6333.html>

**M10X60**

M10x60 śruba tytanowa z łbem kulistym imbusowa iso 7380 śruby tytan grade 5

Cena	11,23 zł
Numer katalogowy	M10x60iso7380tygr5
Kod producenta	M10x60iso7380tygr5
Kod EAN	5907992424256
Liczba sztuk w opakowaniu	1
Producent	ALPIN POWER
Materiał wykonania	TYTAN GRADE 5 Ti6Al4V
Rodzaj	śruba
Średnica gwintu	M10 skok gwintu 1,5 mm
Długość śruby mm	60
Kolor	srebrny
Norma	ISO 7380-1
Wytrzymałość na rozciąganie (Rm)	1016 MPa (~10 360 kg/cm²) spełnia wymóg klasy własności 10.9, co oznacza ekstremalną odporność na zerwanie, stosowaną w najbardziej obciążonych połączeniach mechanicznych.
Zalecany moment dokręcania	Gwint suchy: 45 - 60 Nm, Gwint lekko nasmarowany: 30 - 45 Nm
Cechy dodatkowe	Wysoki stosunek wytrzymałości do masy / nierdzewne / hartowane / żaroodporne / chemoodporne / niemagnetyczne / biokompatybilne
Zastosowanie	Redukcja wagi / samolot / helikopter / samochód / łódź / jacht / skuter wodny / majsterkowanie DIY

Opis produktu

Oferta dotyczy **1 szt.**

Materiał - **TYTAN GRADE 5**

Średnica gwintu **d - M10**

Długość trzpienia/gwintu (bez łba) **L - 60 mm**

Długość całkowita - **65,5 mm**

Wysokość łba **k - 5,5 mm**

Średnica łba **dk - 17,5 mm**

Rodzaj i skok gwintu - metryczny prawy **1,5**

Rozmiar pod klucz **s - 6 mm**

Gwint na całej długości trzpienia

Waga 1 szt. około - **20,281 gramów**

Norma - **ISO 7380**



M10X60



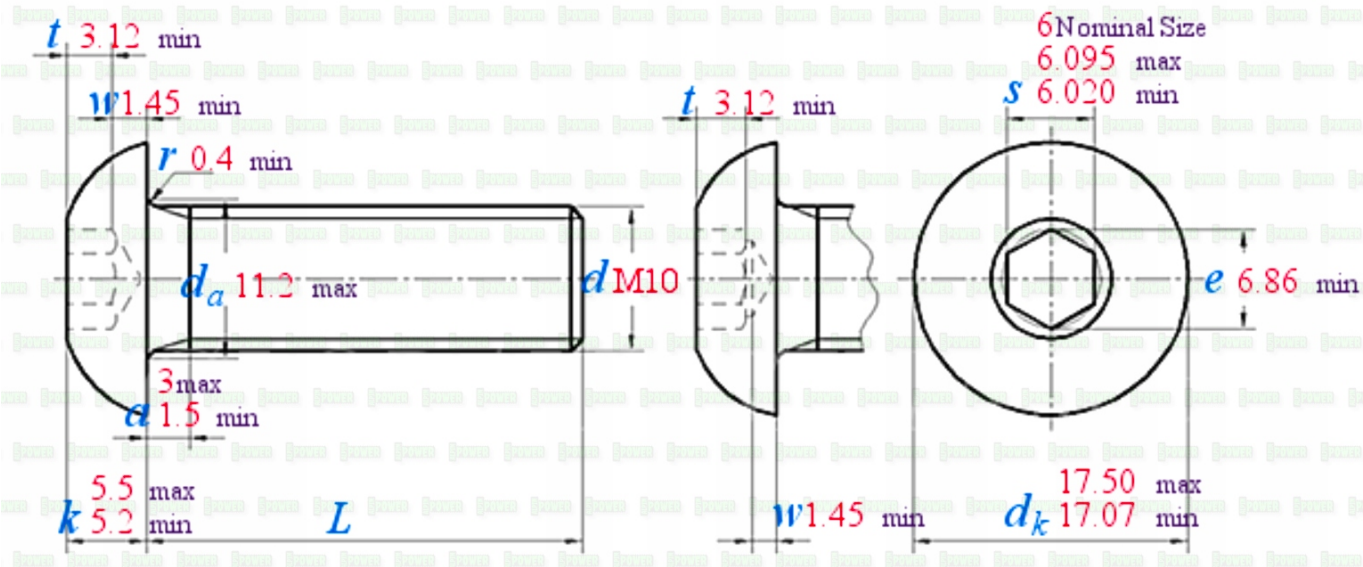

POWER

M10X60



Tools for measuring screws

Yes ✓



Positive and negative tolerances can be accurate to 0.1-0.2mm

No X



These tool measurements are error-prone
The positive and negative tolerance error range is about 1-2 mm