

Link do produktu: <https://alpinpower.com.pl/m8x20-sruba-tytanowa-szesciokatna-z-kolnierzem-din-6921-srubby-tytanowe-gr-5-p-6800.html>



## M8x20 śruba tytanowa sześciokątna z kołnierzem din 6921 śruby tytanowe gr 5

Cena	<b>5,92 zł</b>
Numer katalogowy	<b>M8x20din6921tygr5</b>
Kod producenta	<b>M8x20din6921tygr5</b>
Kod EAN	<b>5907992428926</b>
Materiał wykonania	<b>TYTAN GRADE 5 Ti6Al4V</b>
Producent	<b>ALPIN POWER</b>
Liczba sztuk w opakowaniu	<b>1</b>
Rodzaj	<b>śruba</b>
Średnica gwintu	<b>M8 skok gwintu 1,25 mm</b>
Długość śruby mm	<b>20</b>
Kolor	<b>srebrny</b>
Norma	<b>DIN 6921 / ISO 4162</b>
Wytrzymałość na rozciąganie (Rm)	<b>1016 MPa (~10 360 kg/cm<sup>2</sup>) spełnia wymóg klasy własności 10.9, co oznacza ekstremalną odporność na zerwanie, stosowaną w najbardziej obciążonych połączeniach mechanicznych.</b>
Zalecany moment dokręcania	<b>Gwint suchy: 24 - 32 Nm, Gwint lekko nasmarowany: 16 - 24 Nm</b>
Cechy dodatkowe	<b>Wysoki stosunek wytrzymałości do masy / nierdzewne / hartowane / żaroodporne / chemoodporne / niemagnetyczne / biokompatybilne</b>
Zastosowanie	<b>Redukcja wagi / motocykl / skuter / buggy / quad / gokart / majsterkowanie DIY</b>

### Opis produktu

Oferta dotyczy **1 szt.**

Materiał - **TYTAN GRADE 5**

Średnica gwintu **d** - **M8**

---

Długość trzpienia/gwintu (bez łba) **L - 20 mm**

Długość całkowita - **26,8 mm**

Wysokość łba **k - 6,8 mm**

Średnica łba **dc - 13,5 mm**

Rodzaj i skok gwintu - metryczny prawy **1,25**

Rozmiar pod klucz **s - 10 mm**

Gwint na całej długości trzpienia

Waga 1 szt. około - **5,845 gramów**

Norma - **DIN 6921**



**M8X20**



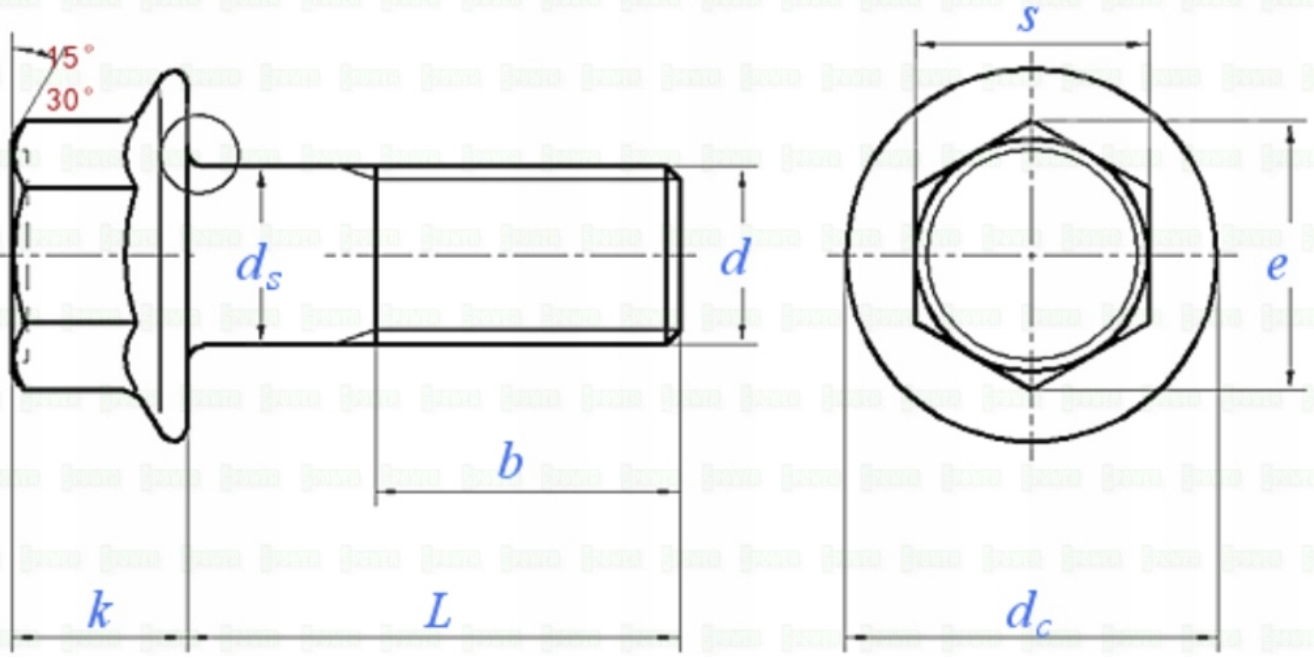

POWER

M 8



## Tools for measuring screws

**Yes** ✓



Positive and negative tolerances can be accurate to 0.1-0.2mm

**No** X



These tool measurements are error-prone  
The positive and negative tolerance error range is about 1-2 mm