

Link do produktu: <https://alpinpower.com.pl/podkladka-aluminiowa-m7x10x1-2-din125-iso-7089-podkladka-m7-p-7619.html>



Podkładka aluminiowa m7x10x1,2 din125 iso 7089 podkładka m7

Cena	0,38 zł
Numer katalogowy	7x10x1,2din125alu6061
Kod producenta	7x10x1,2din125alu6061
Kod EAN	5907992436549
Przeznaczenie	Motoryzacja / systemy smarowania / hydraulika siłowa / pneumatyka / układy paliwowe / sprzęt budowlany i rolniczy / silniki spalinowe / maszyny przemysłowe / budownictwo / ogrodnictwo
Średnica	7 mm
Materiał wykonania	ALUMINIUM 6061
Producent	ALPIN POWER
Liczba sztuk w opakowaniu	1
Rodzaj	podkładka
Kolor	srebrny
Norma	DIN 125 / ISO 7089
Cechy dodatkowe	Wysoki stosunek wytrzymałości do masy / dobra odporność na korozję / niemagnetyczne
Zastosowanie	Samochód / motocykl / skuter / łódź / jacht / buggy / quad / gokart / rower / hulajnoga / modelarstwo / sprzęt audio i wideo

Opis produktu

Oferta dotyczy **1 szt.**

Rodzaj materiału - **ALUMINIUM 6061**

Średnica gwintu **d** - **M7**

Średnica wewnętrzna **d1** - **7,1 mm**

Średnica zewnętrzna **d2** - **10 mm**

Wysokość całkowita **h** - **1,2 mm**

Waga 1 szt. około - **0,xxx gramów**

Norma - **DIN125**



M7X10X1,2



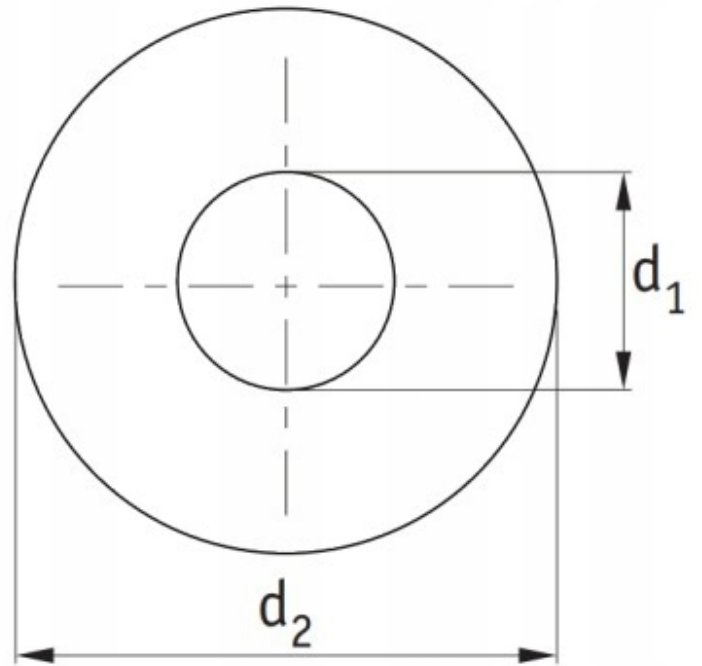
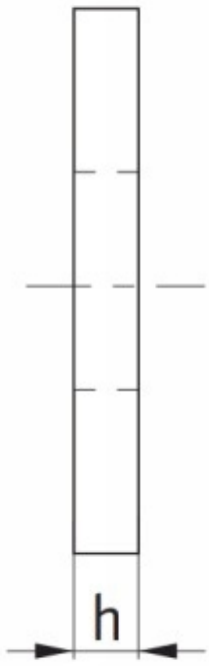

POWER



Tools for measuring screws

Yes ✓



Positive and negative tolerances can be accurate to 0.1-0.2mm

No X



These tool measurements are error-prone
The positive and negative tolerance error range is about 1-2 mm